

# PREVENTIVE MAINTENANCE CHECK LIST

**WARNING:** Risk of unsafe operation. This unit cycles automatically when the power is on. When performing maintenance, you may be exposed to voltage sources, compressed air, hot surfaces or moving parts. Personal injuries can occur. Before performing any maintenance or repair, always disconnect (“Lock Out” / “Tag Out”) the main power source from the compressor, bleed off all air pressure and allow the unit to cool. Do not operate the unit with the shrouds or guards removed.

To ensure efficient operation and longer life of the air compressor, a routine maintenance schedule should be followed. Regular unit maintenance will ensure trouble-free operation.

**IMPORTANT NOTE:** Please keep the original purchase receipts for the air compressor and any preventative maintenance parts or services. These receipts will be used to determine the warranty on the unit.

## DRAINING THE TANK

All compressed air systems generate condensation that accumulates in the tank. To prevent corrosion of the tank from the inside, this moisture must be drained at the end of every workday. Bleed off all air pressure from the tank prior to opening drain valve.

Drain water from air tank by opening drain valve on the bottom of the tank. After the water has been drained, close the drain valve.

**NOTE:** If drain valve is plugged, the valve can then be removed, cleaned and reinstalled.

**WARNING:** Air tanks contain high pressure air. Keep face and other body parts away from outlet of drain. Use eye protection [ANSI Z87.1 (CAN/CSA Z94.3)] when draining as debris can be kicked up into face.

**WARNING:** Risk from noise. Use ear protection (ANSI S12.6 (S3.19) as air flow noise is loud when draining.

## CHECKING AND CHANGING THE COMPRESSOR PUMP OIL

Use air compressor oil only. Multi-weight automotive engine oils like 10W30 should not be used in air compressors. They leave carbon deposits on critical components that will reduce performance and compressor life.

**NOTE:** Use an ISO 68 grade, non-detergent synthetic blend air compressor oil.

### Checking oil

1. The oil level should be to the middle of the sight glass (D).
2. If needed remove oil fill plug (E) and slowly add oil until it reaches the middle of the sight glass.

### Changing oil

1. Remove the oil fill plug (E).
2. Remove the oil drain plug (C) and drain oil into a suitable container.
3. Replace the oil drain plug (C) and tighten securely
4. Slowly add compressor oil until it reaches the middle of the sight glass (D). **NOTE:** When filling the crankcase, the oil flows very slowly into the pump. If the oil is added too quickly, it will over flow and appear to be full.

**CAUTION:** Overfilling with oil will cause premature compressor failure. Do not overfill.

5. Replace oil fill plug (E) and tighten securely.

A = Full  
B = Add  
C = Oil drain plug  
D = Oil level sight glass  
E = Oil fill plug

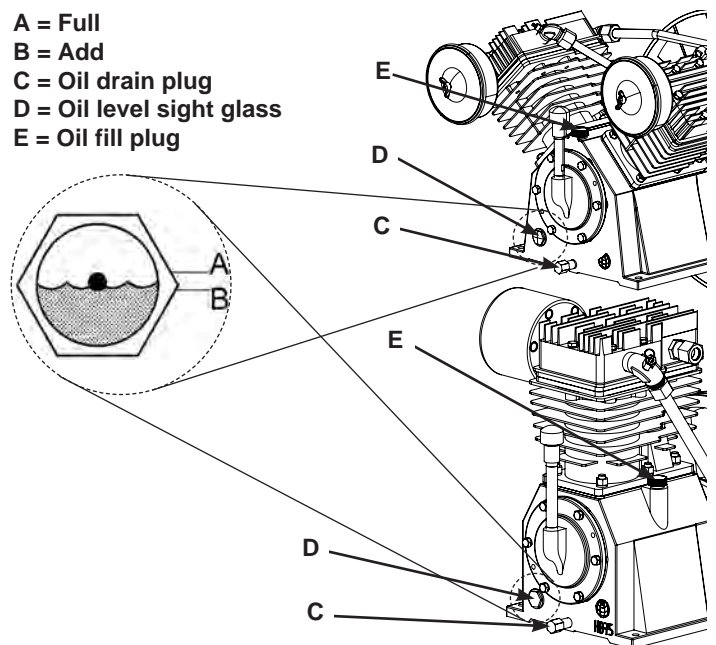

## CHANGING THE AIR FILTER(S)

Dirty air filter(s) will reduce the compressor's performance and life. To avoid any internal contamination of the pump, the filters should be replaced on a regular basis. Do not allow the filters to become filled with excessive dirt or paint.

### Filter replacement

1. Remove the wing nut and remove the outer cover. Check the condition of the filter. If the filter element is dirty or filled with paint, replace it.
2. Place the outer cover back over the filter element and secure with the wing nut.

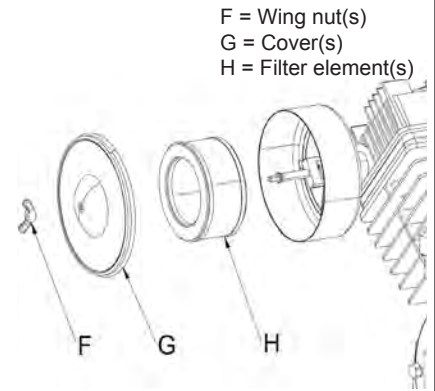

## ADJUSTING BELT TENSION / REPLACING BELTS

**NOTE:** Proper belt tension and pulley alignment must be maintained for maximum drive efficiency and belt life. If belts are too tight, additional load will be placed on the motor and motor bearings.

**WARNING:** Risk of unsafe operation. This unit cycles automatically when the power is on. When performing maintenance, you may be exposed to voltage sources, compressed air, hot surfaces or moving parts. Personal injuries can occur. Before performing any maintenance or repair, always disconnect ("Lock Out" / "Tag Out") the main power source from the compressor, bleed off all air pressure and allow the unit to cool. Do not operate the unit with the shrouds or guards removed.

1. Remove belt guard and loosen the motor mounting bolts.
2. Replace or adjust the belts to be centered in the grooves on the flywheel and motor pulley. Shift the motor back to the point where the correct deflection exists. Tighten two outside motor mounting bolts enough to hold the motor in place for checking pulley and flywheel alignment. The belt should deflect 1/2" (13 mm) at midway between the pulley and the flywheel when a 10 pound (4.6 kg.) weight is applied at the midway point.

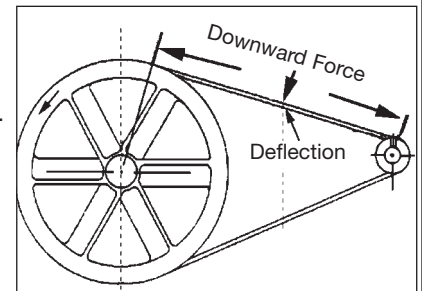

3. Check for proper pulley alignment. Place a straightedge against the outside of the flywheel and the motor drive pulley. Measure the distance between the edge of the belt and the straightedge at points A1 and A2 in figure. The difference between measurements should be no more than 1/16" (1.6mm). If the difference is greater than 1/16" (1.6mm) loosen the set screw or hub bolts holding the motor drive pulley to the shaft. Adjust the pulley's position on the shaft until the A1 and A2 measurements are within 1/16" (1.6 mm) of each other and retighten to the motor shaft.

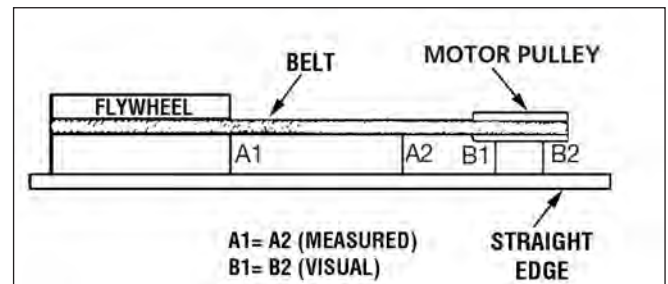

4. When proper belt tension is achieved and the pulley is aligned, tighten all four motor mounting screws. Reinstall the belt guard.

## CHECK THE PRESSURE RELIEF VALVE(S)

Pull the ring(s) on the pressure relief valve(s) daily to ensure that it is operating properly and to clear the valve of any possible obstructions. If the valve is stuck or does not operate smoothly, it must be replaced with the same pressure and CFM rated valve.

## TESTING FOR LEAKS

Check that all connections are tight. A small leak in any of the hoses, transfer tubes, or pipe connections will substantially reduce the performance of your air compressor. If you suspect a leak, spray a small amount of soapy water around the area of the suspected leak with a spray bottle. If bubbles appear, repair or replace the faulty component. Do not over tighten any connections.

# LISTE DE VÉRIFICATION POUR L'ENTRETIEN PRÉVENTIF

**AVERTISSEMENT** : Risque de fonctionnement non sécuritaire. Cet appareil procède automatiquement à des cycles lorsqu'il est sous tension. Vous pourriez être exposé à des sources de tension électrique, de l'air comprimé, des surfaces chaudes ou des pièces mobiles lors de l'entretien. Des blessures peuvent se produire. Débranchez toujours (en suivant une procédure de « verrouillage/étiquetage ») la source d'alimentation électrique principale du compresseur, purgez toute la pression d'air et laissez l'appareil se refroidir avant d'effectuer tout entretien ou toute réparation. Ne faites pas fonctionner l'appareil sans les capots ou les dispositifs de protection.

Suivez un calendrier d'entretien de routine pour assurer un fonctionnement efficace et prolonger la durée de vie du compresseur d'air. Un entretien régulier de l'appareil assurera un fonctionnement sans problème.

**REMARQUE IMPORTANTE** : Veuillez garder les reçus d'achat originaux pour le compresseur d'air et les pièces ou services d'entretien préventif. Ces reçus seront utilisés pour déterminer la garantie de l'appareil.

## VIDANGE DU RÉSERVOIR

Tous les systèmes à air comprimé génèrent de la condensation qui s'accumule dans le réservoir. Cette humidité doit être vidangée à la fin de chaque journée de travail pour éviter la corrosion de l'intérieur du réservoir. Purgez toute la pression d'air du réservoir avant d'ouvrir le robinet de purge.

Vidangez l'eau du réservoir d'air en ouvrant le robinet de purge dans le bas du réservoir. Fermez le robinet de purge une fois l'eau vidangée.

**REMARQUE** : Si le robinet de purge est bouché, il peut alors être retiré, nettoyé et réinstallé.

**AVERTISSEMENT** : Les réservoirs d'air contiennent de l'air sous haute pression. Éloignez le visage et toutes les autres parties du corps de l'orifice de vidange. Utilisez des lunettes de protection (ANSI Z87.1 [CAN/CSA Z94.3]) lors de la vidange, car des débris peuvent être expulsés vers le visage.

**AVERTISSEMENT** : Risque associé au bruit. Utilisez une protection auditive (ANSI S12.6 [S3.19]) étant donné que le flux d'air sortant produit un son strident lors de la vidange.

## VÉRIFICATION ET CHANGEMENT DE L'HUILE DE LA POMPE DU COMPRESSEUR

Utilisez uniquement de l'huile pour compresseur d'air. N'utilisez pas d'huiles pour moteur automobile multigrades comme de la 10W30 dans les compresseurs d'air. Elles laissent des dépôts de carbone sur des composants essentiels, ce qui réduira les performances et la durée de vie du compresseur.

**REMARQUE** : Utilisez un mélange d'huiles synthétiques non détergentes pour compresseur d'air de grade ISO 68.

### Vérifier l'huile

1. Le niveau d'huile devrait atteindre le milieu du viseur de liquide (D).
2. Au besoin, retirez le bouchon du réservoir d'huile (E) et ajoutez lentement de l'huile jusqu'à ce que le niveau atteigne le milieu du viseur de liquide.

### Vidanger l'huile

1. Retirez le bouchon du réservoir d'huile (E).
2. Retirez le bouchon de vidange d'huile (C) et vidangez l'huile dans un récipient approprié.
3. Remettez le bouchon de vidange d'huile (C) et serrez-le solidement.
4. Ajoutez lentement de l'huile pour compresseur jusqu'à ce que le niveau atteigne le centre du viseur (D).

**REMARQUE** : L'huile s'écoule très lentement dans la pompe lors du remplissage du carter. Si l'huile est ajoutée trop rapidement, elle débordera et le réservoir paraîtra plein.

**ATTENTION** : Un réservoir trop plein d'huile provoquera une défaillance prématurée du compresseur. Ne remplissez pas trop le réservoir.

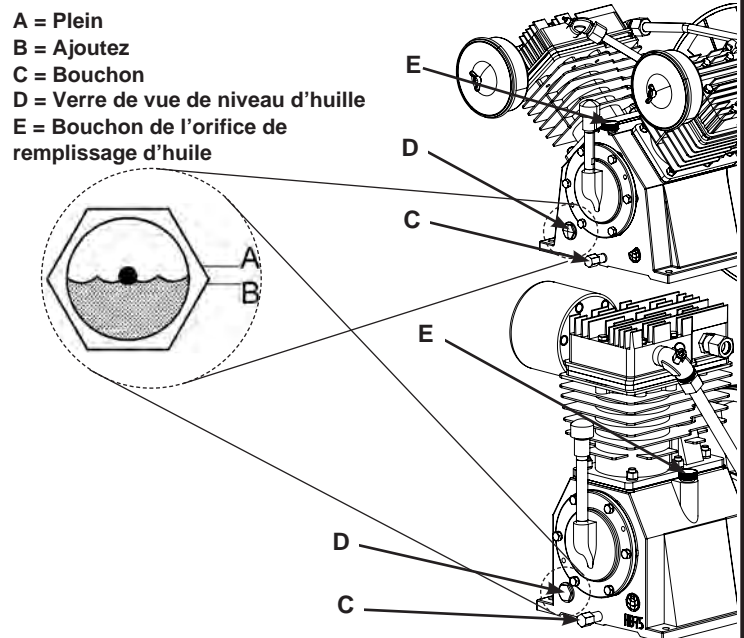

5. Remettez le bouchon du réservoir d'huile (E) en place et serrez-le solidement.

### CHANGEMENT DU OU DES FILTRES À AIR

Un ou des filtres à air encrassés réduiront la performance et la durée de vie du compresseur. Les filtres doivent être remplacés à des intervalles réguliers afin d'éviter toute contamination interne de la pompe. Ne laissez pas les filtres se remplir de trop de saletés ou de peinture.

#### Remplacement du filtre

1. Retirez l'écrou à oreilles et retirez le couvercle extérieur. Vérifiez l'état du filtre. Si l'élément filtrant est sale ou rempli avec de la peinture, remplacez-le.
2. Placez le couvercle externe sur l'élément filtrant et fixez-le avec l'écrou à oreilles.

F = Écrou  
G = Couvercle du métal  
H = Élément du filtre

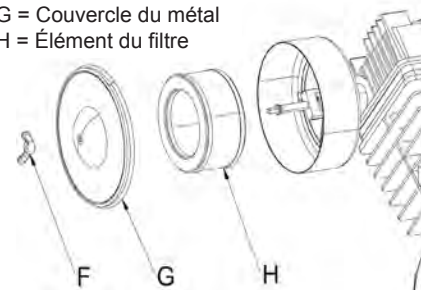

### RÉGLAGE DE LA TENSION DE LA COURROIE ET REMPLACEMENT DES COURROIES

**REMARQUE :** La bonne tension de la courroie et un alignement approprié des poulies doivent être maintenus pour une efficacité d'entraînement et une durée de vie de la courroie maximales. Si les courroies sont trop serrées, une charge supplémentaire sera appliquée sur le moteur et les roulements du moteur.

**AVERTISSEMENT :** *Risque de fonctionnement non sécuritaire. Cet appareil procède automatiquement à des cycles lorsqu'il est sous tension. Vous pourriez être exposé à des sources de tension électrique, de l'air comprimé, des surfaces chaudes ou des pièces mobiles lors de l'entretien. Des blessures peuvent se produire. Débranchez toujours (en suivant une procédure de « verrouillage/étiquetage ») la source d'alimentation électrique principale du compresseur, purgez toute la pression d'air et laissez l'appareil se refroidir avant d'effectuer tout entretien ou toute réparation. Ne faites pas fonctionner l'appareil sans les capots ou les dispositifs de protection.*

1. Retirez le dispositif de protection de la courroie et desserrez les vis de fixation du moteur.
2. Remplacez ou ajustez les courroies pour qu'elles soient centrées dans les rainures sur le volant et la poulie du moteur. Déplacez le moteur au point où se trouve le bon fléchissement. Serrez suffisamment deux vis de fixation du moteur extérieures afin de maintenir le moteur en place pour vérifier l'alignement de la poulie et du volant. La courroie doit fléchir de 13 mm (1/2 po) à mi-chemin entre la poulie et le volant quand un poids de 4,6 kg (10 lb) est appliqué au milieu.

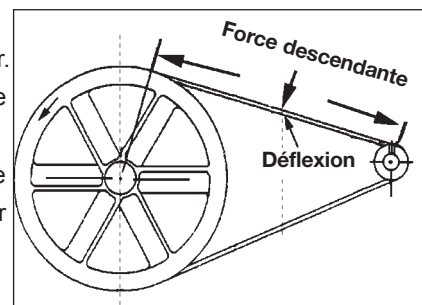

3. Vérifiez le bon alignement de la poulie. Positionnez une règle droite contre la partie externe du volant et de la poulie d'entraînement du moteur. Mesurez la distance entre le bord de la courroie et la règle droite aux points A1 et A2 de la figure. La différence entre les mesures ne devrait pas excéder 1,6 mm (1/16 po). Si la différence est supérieure à 1,6 mm (1/16 po), desserrez la vis de réglage ou les boulons de moyeu fixant la poulie d'entraînement à l'arbre.

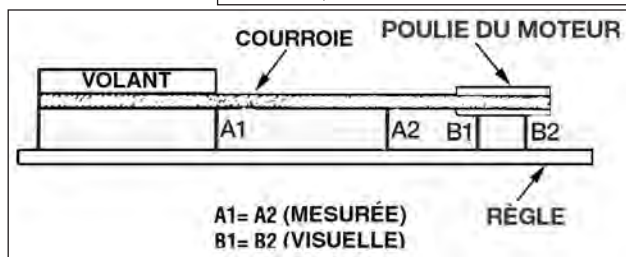

Ajustez la position de la poulie sur l'arbre jusqu'à ce que les mesures A1 et A2 soient à moins de 1,6 mm (1/16 po) les unes des autres et resserrez-la sur l'arbre du moteur.

4. Lorsque la bonne tension de la courroie est atteinte et que la poulie est alignée, serrez les quatre vis de montage du moteur. Réinstallez le dispositif de protection de la courroie.

### VÉRIFICATION DE LA OU DES SOUPAPES DE SURPRESSION

Tirez la ou les bagues de la ou des soupapes de surpression tous les jours pour vous assurer qu'elles fonctionnent correctement et libérez la soupape de toutes les obstructions possibles. Si la soupape est coincée ou ne fonctionne pas bien, elle doit être remplacée par une soupape de mêmes pression et PCM.

### TEST DE FUITES

Vérifiez que toutes les connexions sont bien serrées. Une petite fuite dans un des tuyaux, des tubes de transfert ou des raccords de tuyauterie réduira considérablement la performance de votre compresseur d'air. Si vous soupçonnez une fuite, vaporisez un peu d'eau savonneuse autour de la zone où la fuite est soupçonnée avec un pulvérisateur. Si des bulles apparaissent, réparez ou remplacez le composant défectueux. Ne serrez pas trop les connexions.

# LISTA DE VERIFICACIÓN PARA MANTENIMIENTO PREVENTIVO

**ADVERTENCIA:** Riesgo de operación insegura. Esta unidad funciona automáticamente por ciclos cuando está encendida. Cuando lleve a cabo el mantenimiento, podría estar expuesto a fuentes de voltaje, aire comprimido, superficies calientes o partes móviles. Puede sufrir lesiones personales. Antes de realizar cualquier mantenimiento o reparación, siempre desconecte ("Candado"/"Etiquetado") la fuente de energía principal del compresor, purgue toda la presión del aire y permita que se enfríe la unidad. No opere la unidad si se le han retirado las cubiertas o los protectores.

Para asegurar una operación eficiente y la vida prolongada del compresor de aire, se debe seguir un programa de mantenimiento rutinario. El mantenimiento regular de la unidad asegurará una operación sin problemas.

**NOTA IMPORTANTE:** Conserve los recibos de compra originales del compresor de aire y de cualquier parte o servicio preventivo de mantenimiento. Estos recibos se utilizarán para determinar la garantía de la unidad.

## DRENAJE DEL TANQUE

Todos los sistemas de aire comprimido generan una condensación que se acumula en el tanque. Para prevenir la corrosión en el interior del tanque, se debe drenar la humedad al final de cada día de trabajo. Purgue la presión de aire del tanque antes de abrir la válvula de drenaje.

Drene el agua del tanque de aire abriendo la válvula de drenaje en la parte inferior del tanque. Después de drenar el agua, cierre la válvula de drenaje.

**NOTA:** Si la válvula de drenaje está taponada, esta puede quitarse, limpiarse y volverse a instalar.

**ADVERTENCIA:** Los tanques de aire contienen aire de alta presión. Mantenga la cara y otras partes del cuerpo lejos de la salida del drenaje. Proteja sus ojos [ANSI Z87.1 (CAN/CSA Z94.3)] cuando drene los desechos, ya que estos pueden saltar a la cara.

**ADVERTENCIA:** Riesgo por ruido. Utilice protección auditiva (ANSI S12.6 (S3.19)), ya que el ruido del flujo de aire es alto durante el drenaje.

## REVISIÓN Y CARGA DEL ACEITE DE LA BOMBA DEL COMPRESOR

Utilice únicamente aceite para compresor. No se deben utilizar aceites multigrado para motores de autos como 10W30 en los compresores de aire. Dejan depósitos de carbono en componentes críticos, disminuyendo el rendimiento y la vida útil del compresor.

**NOTA:** Utilice un aceite de compresor de aire de mezcla sintética, sin detergente, de grado ISO 68.

### Revisión de aceite

1. El nivel de aceite debe estar a la mitad de la mirilla (D).
2. Si es necesario, quite el tapón de llenado de aceite (E) y agregue el aceite lentamente hasta que llegue a la mitad de la mirilla.

### Cambio de aceite

1. Quite el tapón de llenado de aceite (E).
2. Quite el tapón de drenaje (C) y drene el aceite en un recipiente adecuado.
3. Vuelva a colocar el tapón de llenado de aceite (C) y apriete firmemente.
4. Añada lentamente el aceite de compresor hasta que llegue a la mitad de la mirilla (D). **NOTA:** Cuando llena el cigüeñal, el aceite fluye muy lento hacia la bomba. Si se añade el aceite demasiado rápido, este se desbordará y parecerá como si estuviese lleno.

**PRECAUCIÓN:** Llenar el aceite en exceso provocará la falla prematura del compresor. No llenar en exceso.

5. Reemplace el tapón de llenado de aceite (E) y apriete firmemente.

A = Lleno  
B = Agregar  
C = Tapón  
D = Cristal de la vista del nivel de aceite  
E = Tapon de llenado de aceite

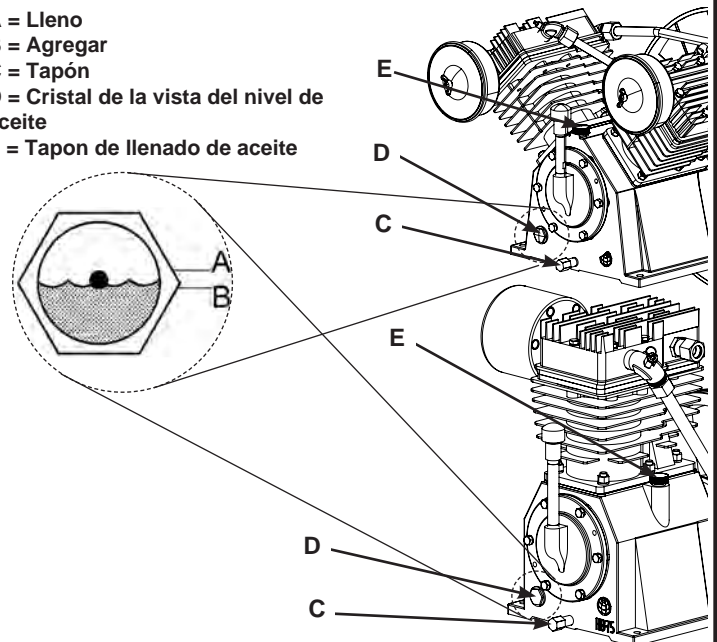

## CAMBIO DEL (DE LOS) FILTRO(S) DE AIRE

El (Los) filtro(s) de aire sucio(s) reduce(n) el rendimiento y la vida del compresor. Para evitar cualquier contaminación interna de la bomba, se deben reemplazar los filtros regularmente. No permita que se llenen los filtros con suciedad o pintura en exceso.

### Reemplazo del filtro

1. Retire la tuerca de mariposa y quite la cubierta externa. Compruebe la condición del filtro. Reemplace si el elemento del filtro está sucio o lleno de pintura.
2. Vuelva a colocar la cubierta en el elemento del filtro y asegúrela con la tuerca de mariposa.

A = Tuerca  
B = Tapa de metal  
C = Elemento de filtro

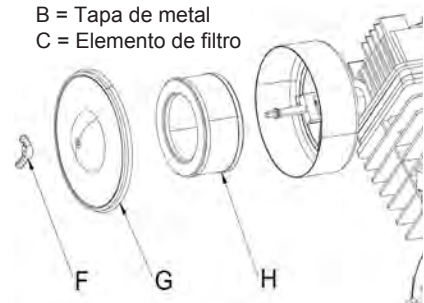

## AJUSTE DE LA TENSIÓN DE LA CORREA/REPLAZO DE LAS CORREAS

**NOTA:** Se debe mantener la tensión de la correa y la alineación de la polea adecuadas para contar con una máxima eficiencia de transmisión y vida útil de la correa. Si las correas están demasiado ajustadas, se colocará una carga adicional al motor y a los cojinetes del motor.

**ADVERTENCIA:** Riesgo de operación insegura. Esta unidad funciona automáticamente por ciclos cuando está encendida. Cuando lleve a cabo el mantenimiento, podría estar expuesto a fuentes de voltaje, aire comprimido, superficies calientes o partes móviles. Puede sufrir lesiones personales. Antes de realizar cualquier mantenimiento o reparación, siempre desconecte ("Candado"/"Etiquetado") la fuente de energía principal del compresor, purgue toda la presión del aire y permita que se enfríe la unidad. No opere la unidad si se le han retirado las cubiertas o los protectores.

1. Quite el protector de la correa y afloje los pernos de montaje del motor.
2. Reemplace o ajuste las correas para que estén centradas sobre las ranuras del volante y la polea del motor. Mueva el motor al punto donde existe la deflexión correcta. Ajuste los dos pernos de montaje externos del motor lo suficiente como para mantener el motor en su lugar para revisar la alineación de la polea y del volante. La correa debe tener una deflexión de 1/2" (13 mm), a la mitad entre la polea y el volante, cuando se aplique un peso de 10 libras (4.6 kg) en el punto medio.
3. Revise la alineación adecuada de la polea. Coloque una regla de nivel en la parte externa del volante y de la polea de transmisión del motor. Mida la distancia entre el borde de la correa y la regla de nivel en los puntos A1 y A2 de la figura. La diferencia entre las medidas no debe ser mayor a 1/16" (1.6 mm). Si la diferencia es mayor a 1/16" (1.6 mm), afloje el tornillo de fijación o los pernos del módulo que sostienen la polea de transmisión del motor en el eje. Ajuste la posición de la polea en el eje hasta que las medidas A1 y A2 estén dentro de 1/16" (1.6 mm) de distancia una de otra y vuelva a ajustar el eje del motor.
4. Cuando se logre la tensión de la correa adecuada y la polea esté alineada, apriete los cuatro tornillos de montaje del motor. Vuelva a instalar la protección de la correa.

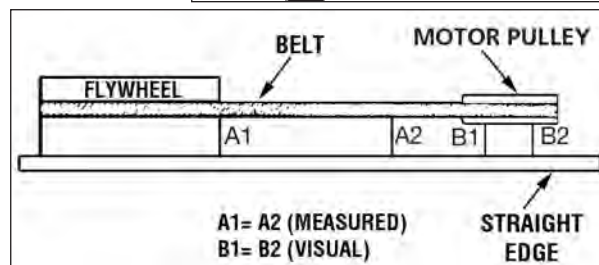
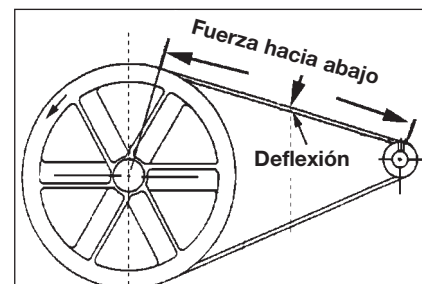

## REVISE LA(S) VÁLVULA(S) DE ALIVIO DE PRESIÓN

Diariamente, jale el (los) anillo(s) en la(s) válvula(s) de alivio de presión para asegurarse que funciona adecuadamente y para limpiar la válvula de cualquier posible obstrucción. Si la válvula está atascada o no opera con facilidad, esta se debe reemplazar con la misma presión y la misma válvula con clasificación CFM.

## PRUEBA DE FUGAS

Revise que todas las conexiones estén bien ajustadas. Una pequeña fuga en cualquiera de las mangueras, tubos de transferencia o conexiones de la tubería reducirá sustancialmente el rendimiento de su compresor de aire. Si sospecha que hay fuga, rocíe con una botella una pequeña cantidad de agua con jabón alrededor del área con sospecha de fuga. Si aparecen burbujas, repare o reemplace el componente defectuoso. No apriete de más las conexiones.

### Maintenance Chart

Procedure	Daily	Weekly	Monthly	6 Months or 500 Hours
Check pressure relief valve	X			
Inspect air filter		X		
Drain air tank	X			
Check pump oil level	X			
Change pump oil				X
Inspect drive belt		X		
Check drive belt tension			X	
Check pulley/flywheel alignment				X
Check for unusual noise/vibration	X			
Check for oil leaks	X			
Check and torque all nuts and cap screws as required				X

### Tableau d'entretien

Procédure	Quotidiennement	Hebdomadairement	Mensuellement	Six mois ou 500 heures
Vérifier la soupape de surpression	X			
Inspecter le filtre à air		X		
Vidanger le réservoir d'air	X			
Vérifier le niveau d'huile de la pompe	X			
Vidanger l'huile de la pompe				X
Inspecter la courroie d'entraînement		X		
Vérifier la tension de la courroie d'entraînement			X	
Vérifier l'alignement de la poulie et du volant				X
Vérifier la présence de vibrations ou de bruits inhabituels	X			
Vérifier s'il y a des fuites d'huile	X			
Vérifier et serrer tous les boulons et capuchons-vis s'il y a lieu				X

### Tabla de mantenimiento

Procedimiento	Diario	Semanal	Mensual	6 meses o 500 horas
Revise la válvula de alivio de presión	X			
Inspeccione el filtro de aire		X		
Drene el tanque de aire	X			
Revise el nivel de aceite de la bomba	X			
Cambie el aceite de la bomba				X
Inspeccione la correa de la transmisión		X		
Compruebe la tensión de la correa de transmisión			X	
Revise la alineación de la polea/volante				X
Revise en busca de ruidos/vibraciones inusuales	X			
Verifique si existen fugas de aceite	X			
Revise y gire todas las tuercas y los tornillos de cabeza, según se requiera				X

**Preventive Maintenance History Log**  
**Registre des activités d’entretien préventif**  
**Registro del historial de mantenimiento preventivo**

<b>Date Date Fecha</b>	<b>Air Filter Change Changement du filtre à air Cambio del filtro de aire</b>	<b>Oil Change Vidange d’huile Cambio de aceite</b>	<b>Belt Tension Tension de la courroie Tensión de correa</b>	<b>Belt Change Changement de la courroie Cambio de correa</b>	<b>Other Maintenance Autre entretien Otro mantenimiento</b>